

LEXUS NX

Артикул: Сталь 111.03206.1 Картер и КПП

Привод: AWD
Год выпуска: 2014-
Объем двигателя: 2,5 Hybrid
Тип КПП: CVT

СОСТАВ КРЕПЕЖА

1. Болт M10x30.....	2 Шт.
2. Гайка M10.....	2 Шт.
3. Шайба 10.....	4 Шт.
4. Шайба 10 пружинная.....	2 Шт.
5. Шпилька закладная M10 с проволокой...	1 Шт.
6. Шпилька закладная M10.....	1 Шт.
7. Кронштейн.....	2 Шт.

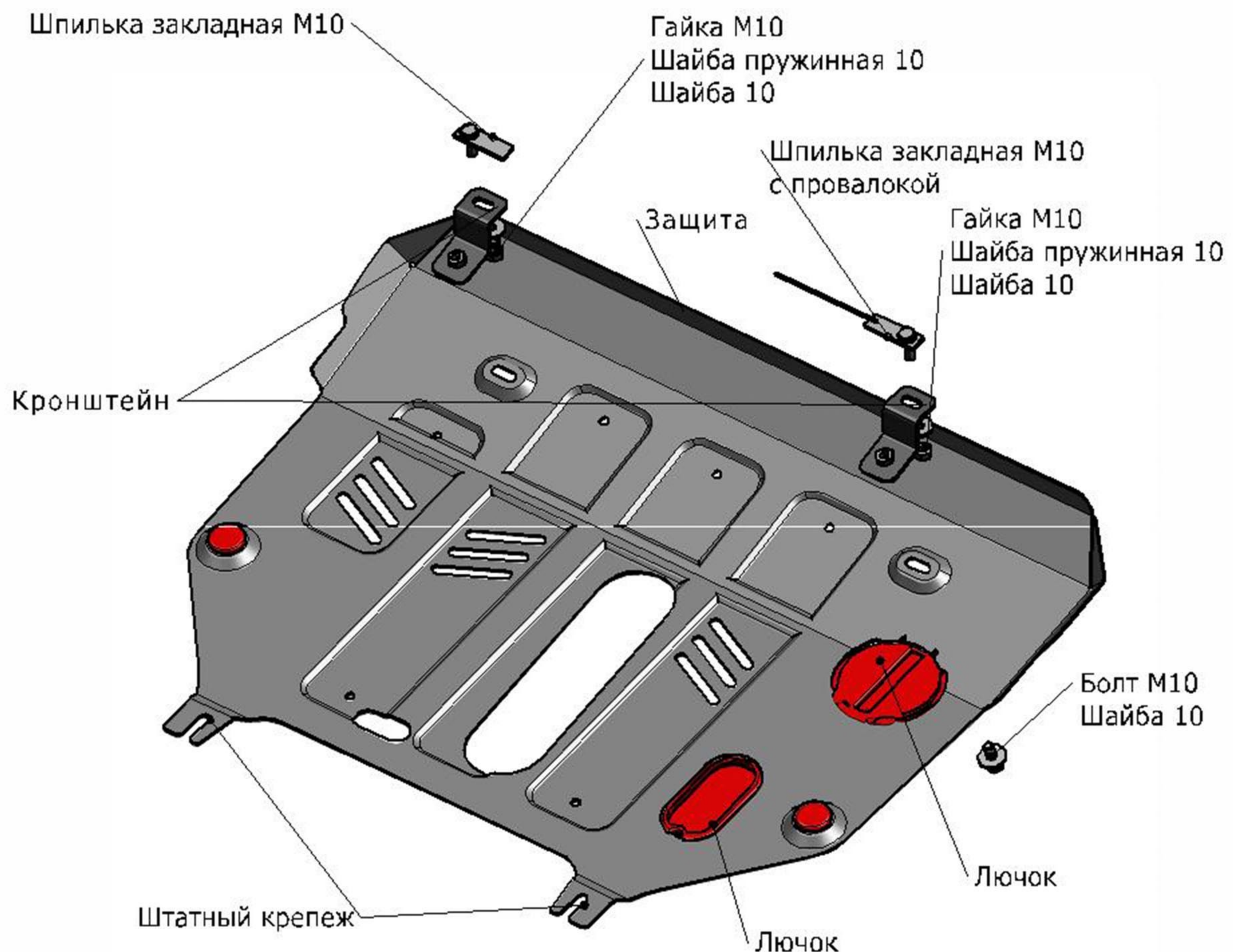

ИНСТРУКЦИЯ ПО УСТАНОВКЕ

1. Снять штатный пыльник автомобиля.
2. Установить кронштейны на поперечную балку, крепить шпилькой закладной M10 и шпилькой закладной M10 с проволокой, и гайками M10.
3. Ослабить в задней части подрамника два штатных болта.
4. Заднюю часть защиты надеть на ослабленные штатные болты, переднюю часть крепить к установленным кронштейнам болтами M10x30.

5. Затянуть все резьбовые соединения. (M10-50 Нм)
6. Замена масла без снятия защиты возможна на автомобиле с объемом двигателя 2,5 л.
Использование пневмоинструмента запрещено.