

MAZDA 2/DEMIO

Артикул: Сталь 111.03801.2 Картер и КПП

Кузов: Все
Год выпуска: 2008-
Объем двигателя: 1,5
Тип КПП: Все

СОСТАВ КРЕПЕЖА

1. Болт М8х20.....	3 шт.
2. Болт М8х30.....	4 шт.
3. Болт М10х25.....	2 шт.
4. Болт М10х30.....	2 шт.
5. Шайба 8.....	7 шт.
6. Шайба 10.....	4 шт.
7. Гайка закладная М10х65/20.....	2 шт.
8. Кронштейн.....	2 шт.
9. Лючок.....	2 шт.

ИНСТРУКЦИЯ ПО УСТАНОВКЕ

1. Открепить от защиты балку.
2. Отвернуть нижние болты крепления бампера к лонжерону и на эти места установить кронштейны, крепить болтами М8х30.
3. Балку прикрепить к установленным кронштейнам болтами М10х25.
4. Установить гайки закладные М10х65/20 и болты М10х30 в отверстия балки переднего моста.
5. Заднюю часть защиты надеть на установленные болты М10х30 и прикрепить к балке болтами М8х20.

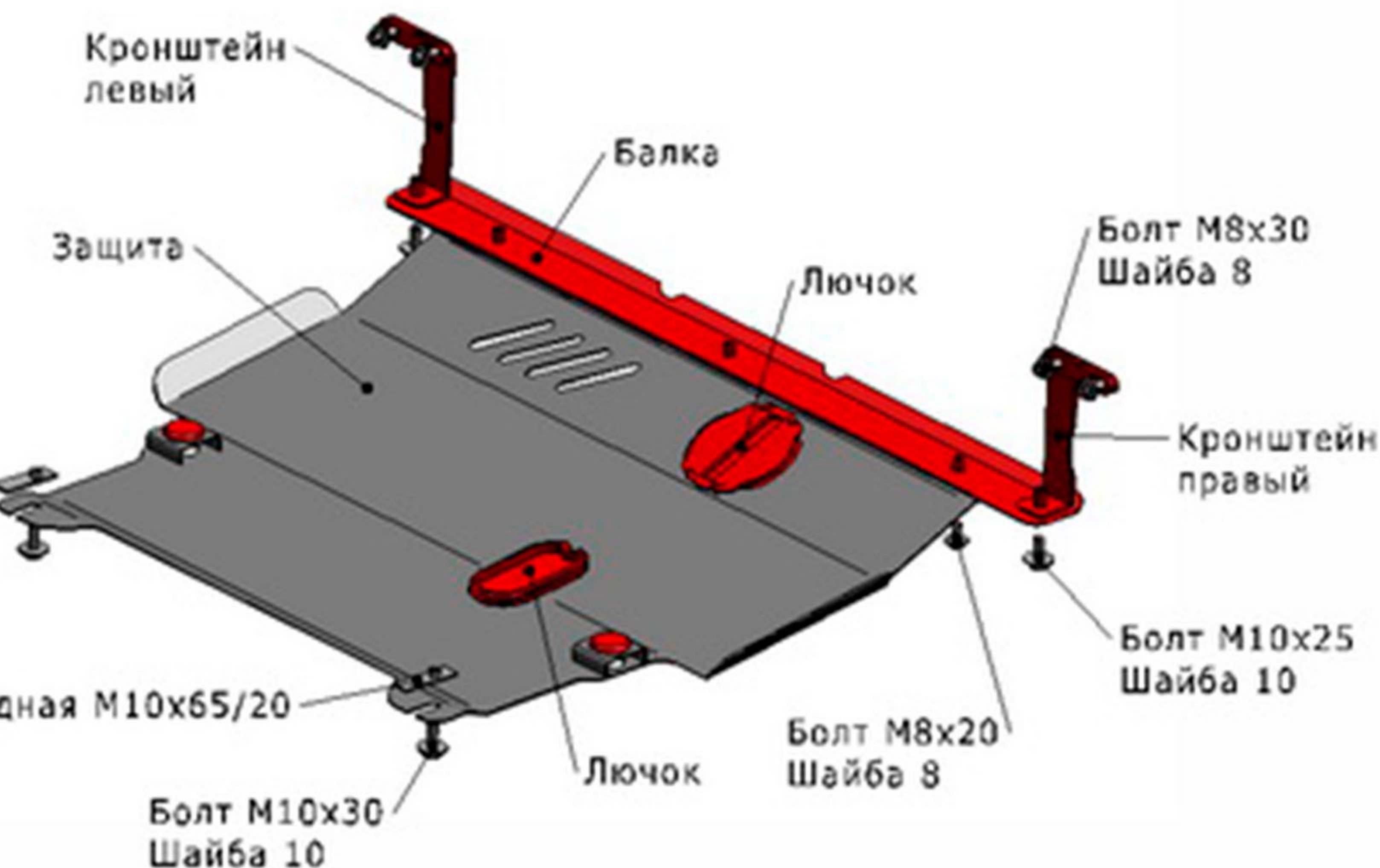

6. Затянуть все резьбовые соединения (М10-50 Нм, М8-30 Нм, М6-10 Нм). Использование пневмоинструмента запрещено.
7. Замена масла возможна на автомобиле с объемом двигателя 1,5 л.