

UAZ 3303 / 3909 / 3741

Артикул: Сталь 222.06319.1 Защита рулевых тяг

Кузов: Все
Год выпуска: 1994-
Объем двигателя: 2,7
Тип КПП: МКПП

СОСТАВ КРЕПЕЖА

1. Болт М10х30.....	6 Шт.
2. Планка.....	2 Шт.
3. Кронштейн задний.....	1 Шт.
4. Кронштейн передний.....	2 Шт.
5. Шайба 10.....	6 Шт.
6. Шайба 10 гров.	6 Шт.

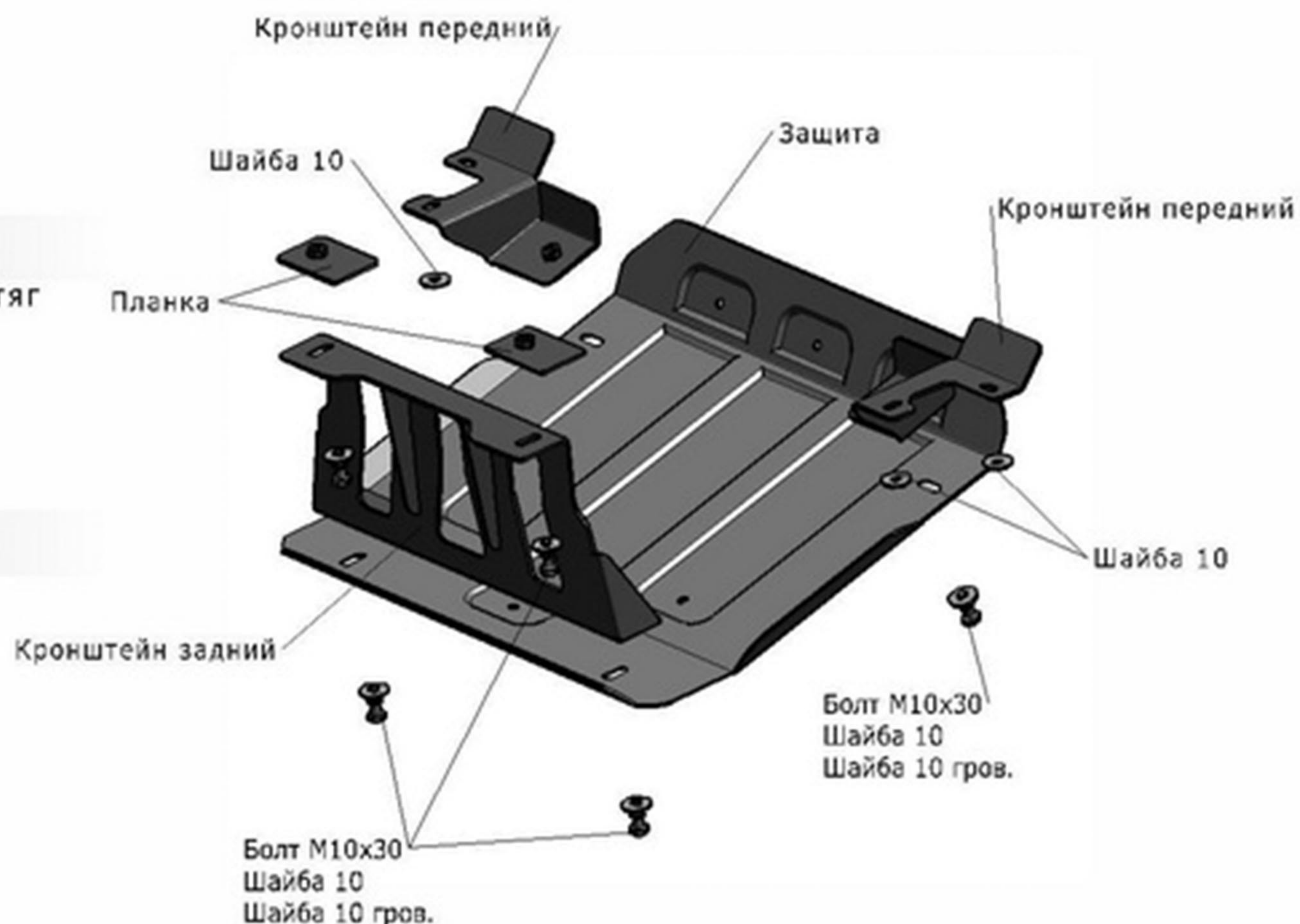

ИНСТРУКЦИЯ ПО УСТАНОВКЕ

1. Закрепить передние кронштейны на передние рессорные стойки штатными болтами.

2. Установить планки на нижние полки поперечной балки крепления подушек двигателя. Закрепить задний кронштейн к установленным планкам болтами М10х30. Не затягивать.

При установке кронштейна обеспечить зазор не менее 15 мм между ребром кронштейна и тягами переключения передач, расположенных по левому борту автомобиля.

3. Установить защиту. Передние и задние точки защиты к кронштейнам болтами М10х30.

4. Затянуть все резьбовые соединения. (М10-50 Нм, М6-10 Нм).