

МАРКА	МОДЕЛЬ	ГОД ВЫПУСКА	ОБЪЕМ ДВИГАТЕЛЯ	ТИП КПП	ТИП ПРИВОДА
Audi	Q8	2018-	3.0TFSI (340 л.с.)	АКПП	ПОЛНЫЙ

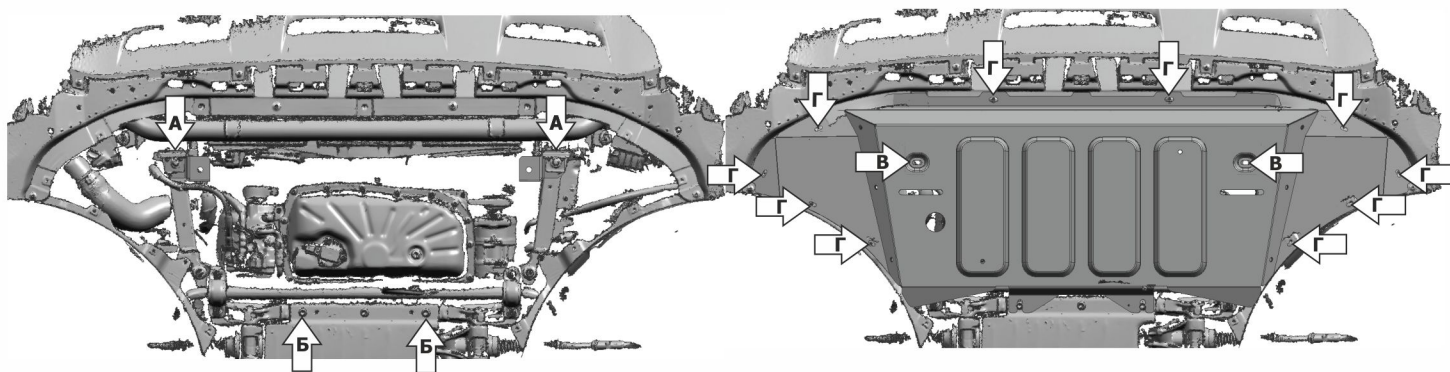
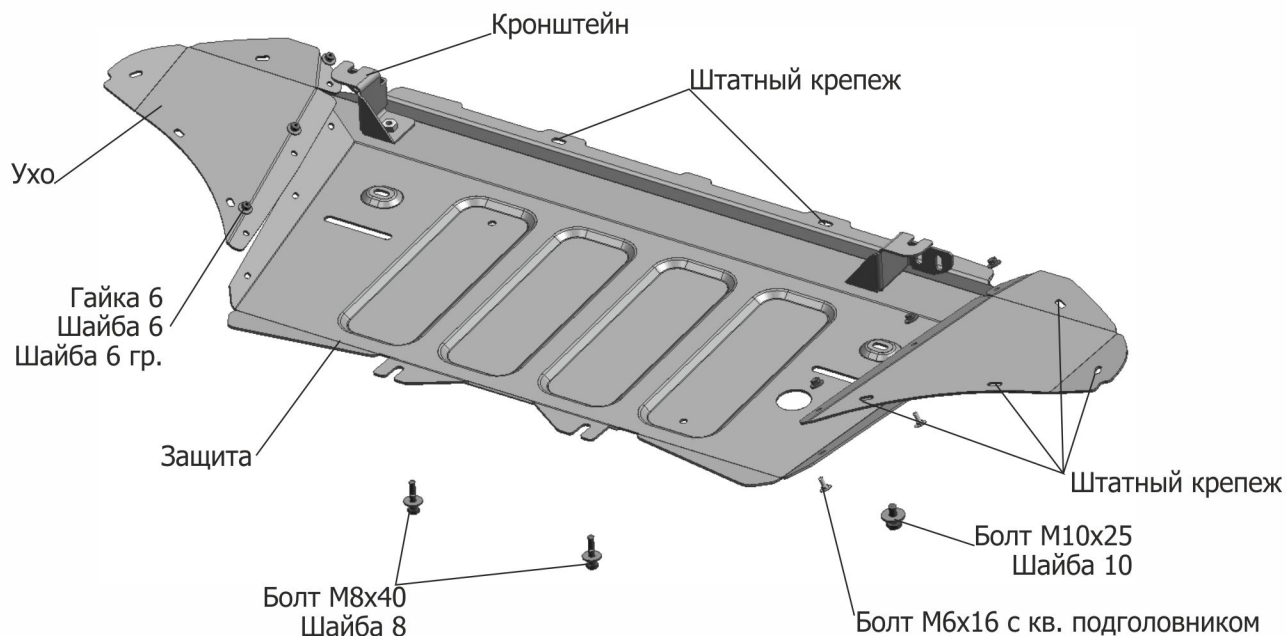

Инструкция по установке:

1. Снять штатный пыльник
2. Закрепить кронштейны штатным крепежом (А).
3. Выкрутить штатный крепеж (Б) и вкрутить болты M8x40 на 2-3 оборота.
4. Закрепить уши к защите при помощи болтов M6x16 с кв. подголовником, гаек 6 и шайб 6.
5. Установить защиту: заднюю часть завести на установленные болты M8x40, переднюю часть закрепить к установленным кронштейнам в отверстия (В) болтами M10x25. Боковую часть закрепить в отверстия (Г) штатным крепежом.
6. Затянуть болты с необходимым усилием.

Состав изделия:

Наименование	Кол-во	Момент затяжки
Болт M6X16 с кв. подголовником	6 шт.	9.80 Нм
Болт M8x40	2 шт.	24.0 Нм
Болт M10x25	2 шт.	47.0 Нм
Шайба 6	6 шт.	
Шайба 6 гр	6 шт.	
Шайба 8	2 шт.	
Шайба 10	2 шт.	
Гайка 6	6 шт.	
Защита	1 шт.	
Ухо	2 шт.	
Кронштейн	2 шт.	

Производитель вправе вносить изменения в конструкцию защиты.

Техническая поддержка: supp@rivalauto.com