

INFINITI Q50

Артикул: **Алюминий** 333.2418.1 КПП

333.2419.1 РК

Привод: RWD; 4WD

Год выпуска: 2014-

Объем двигателя: 2,0Т; 3,5 Hybrid

Тип КПП: АКПП

СОСТАВ КРЕПЕЖА

1. Болт M8x25.....	6 Шт.
2. Болт M10x1,25x35.....	1 Шт.
2. Болт M10x1,25x55.....	2 Шт.
3. Шайба 8.....	6 Шт.
4. Шайба 10.....	3 Шт.
5. Кронштейн КПП (RWD).....	1 Шт.
6. Кронштейн КПП (4WD).....	1 Шт.
7. Кронштейн РК (4WD).....	1 Шт.
8. Втулка Н-20.....	2 Шт.

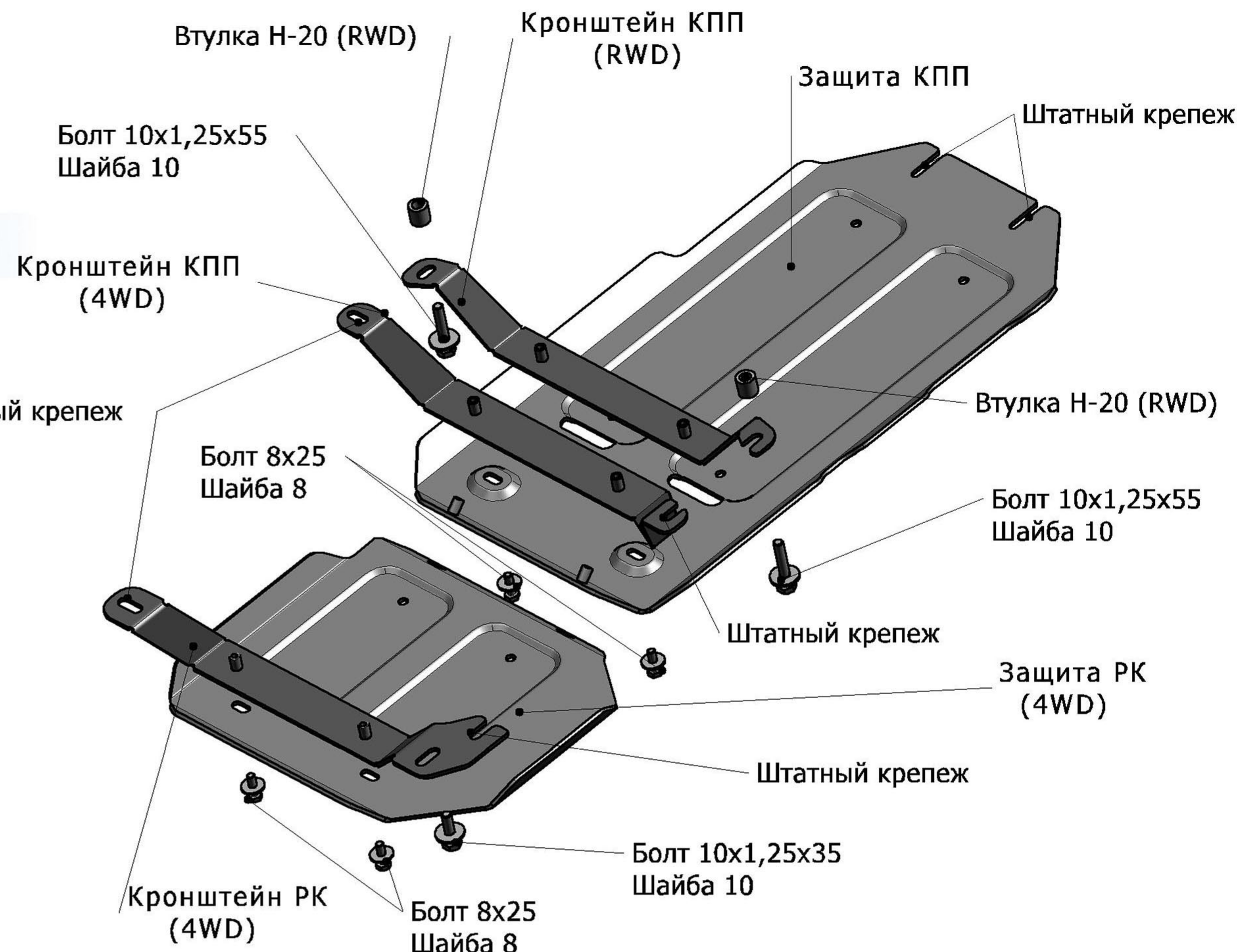

ИНСТРУКЦИЯ ПО УСТАНОВКЕ

RWD

1. Снять штатный пластиковый пыльник автомобиля.
2. Установить кронштейн КПП RWD на штатное крепление штатного кронштейна через втулки Н-20 болтами M10x1,25x55.
3. Переднюю часть защиты завести открытыми пазами на установленный штатный крепеж, заднюю часть защиты закрепить к установленному кронштейну болтами M8x25.

4WD

4. Снять штатный пластиковый пыльник автомобиля.
5. Установить кронштейн КПП 4WD в штатное крепление штатного кронштейна штатным крепежом.

6. Установить кронштейн РК в штатное место штатным крепежом и дополнительным болтом M10x1,25x35.

7. Переднюю часть защиты КПП завести открытыми пазами на установленный штатный крепеж, заднюю часть защиты закрепить к установленному кронштейну болтами M8x25.

8. Заднюю часть защиты РК закрепить к кронштейну РК болтами M8x25, переднюю часть защиты закрепить к защите КПП болтами M8x25.

9. Затянуть все резьбовые соединения. (M10-50 Нм, M8-30 Нм).

Использование пневмоинструмента запрещено.