

ИНСТРУКЦИЯ ПО УСТАНОВКЕ ЗАЩИТА РК

**333.3949.1/333.3954.1/222.3949.1
333.3949.1.6/333.3954.1.6**

| МАРКА | МОДЕЛЬ | ГОД ВЫПУСКА | ОБЪЕМ ДВИГАТЕЛЯ | ТИП КПП | ТИП ПРИВОДА |
|---------------|---------|-------------|------------------------------|---------|-------------|
| Mercedes Benz | G-Class | 2018- | 4.0(421 л.с.), 4.0(585 л.с.) | АКПП | ПЕРЕДНИЙ |

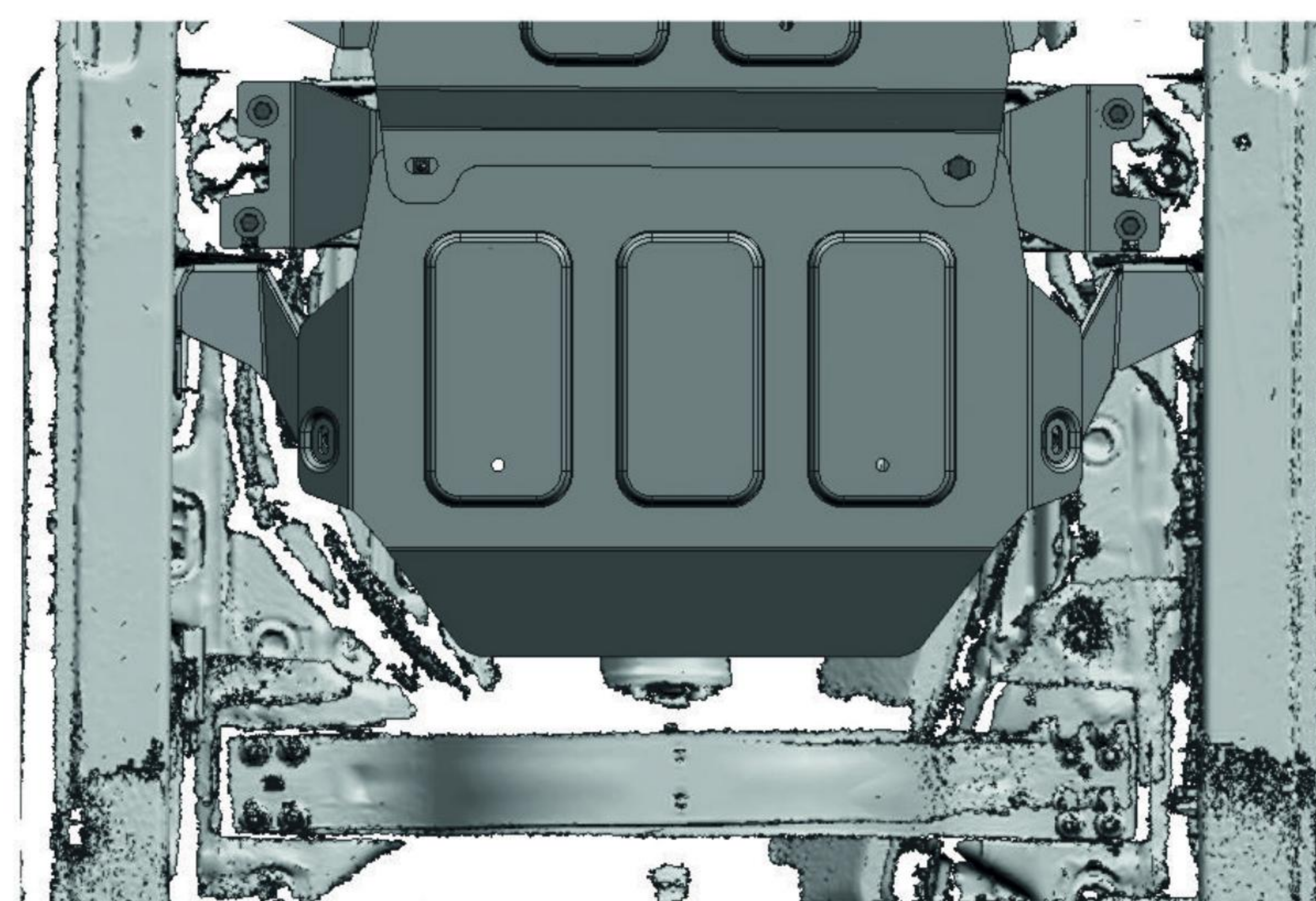
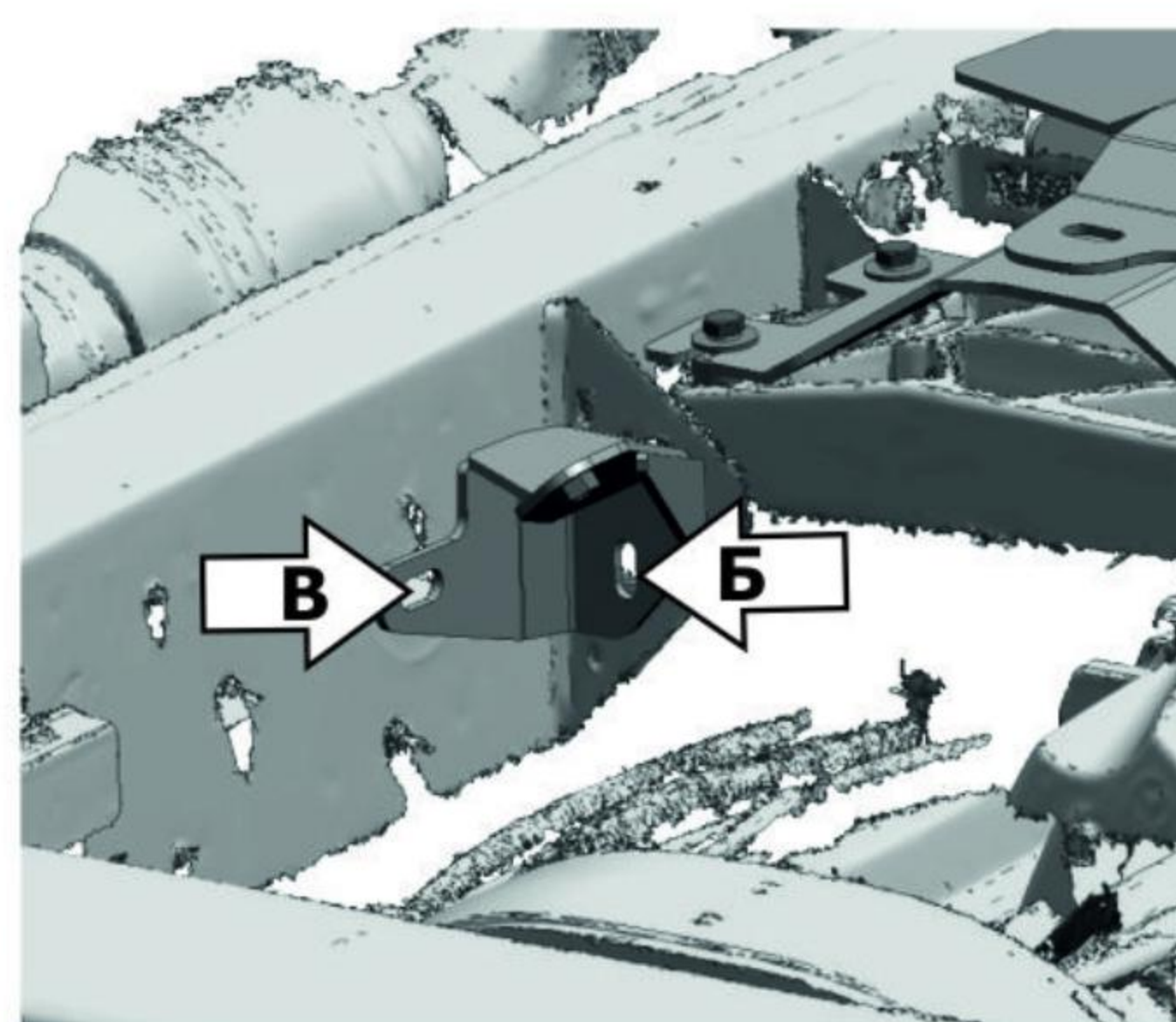
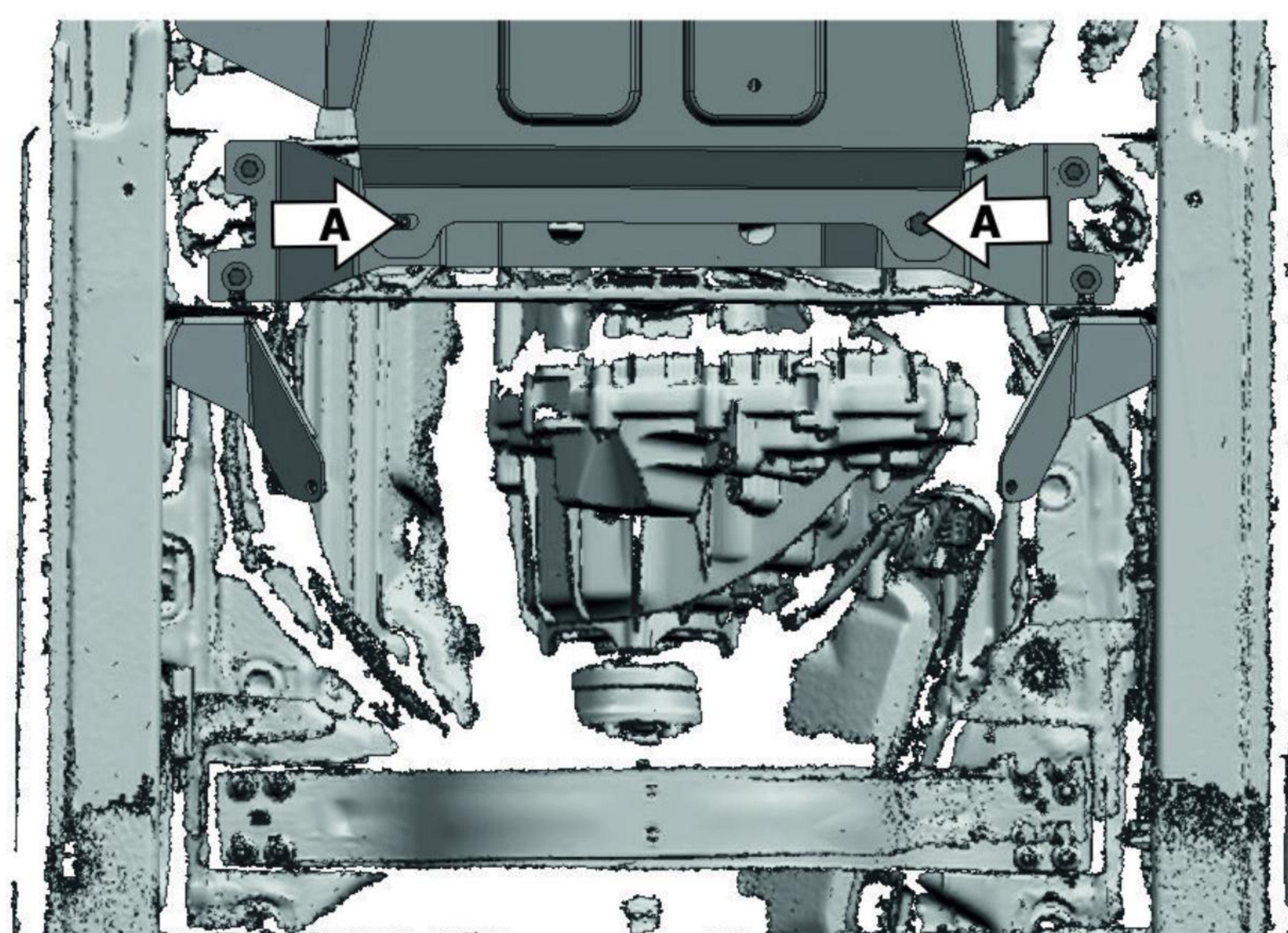
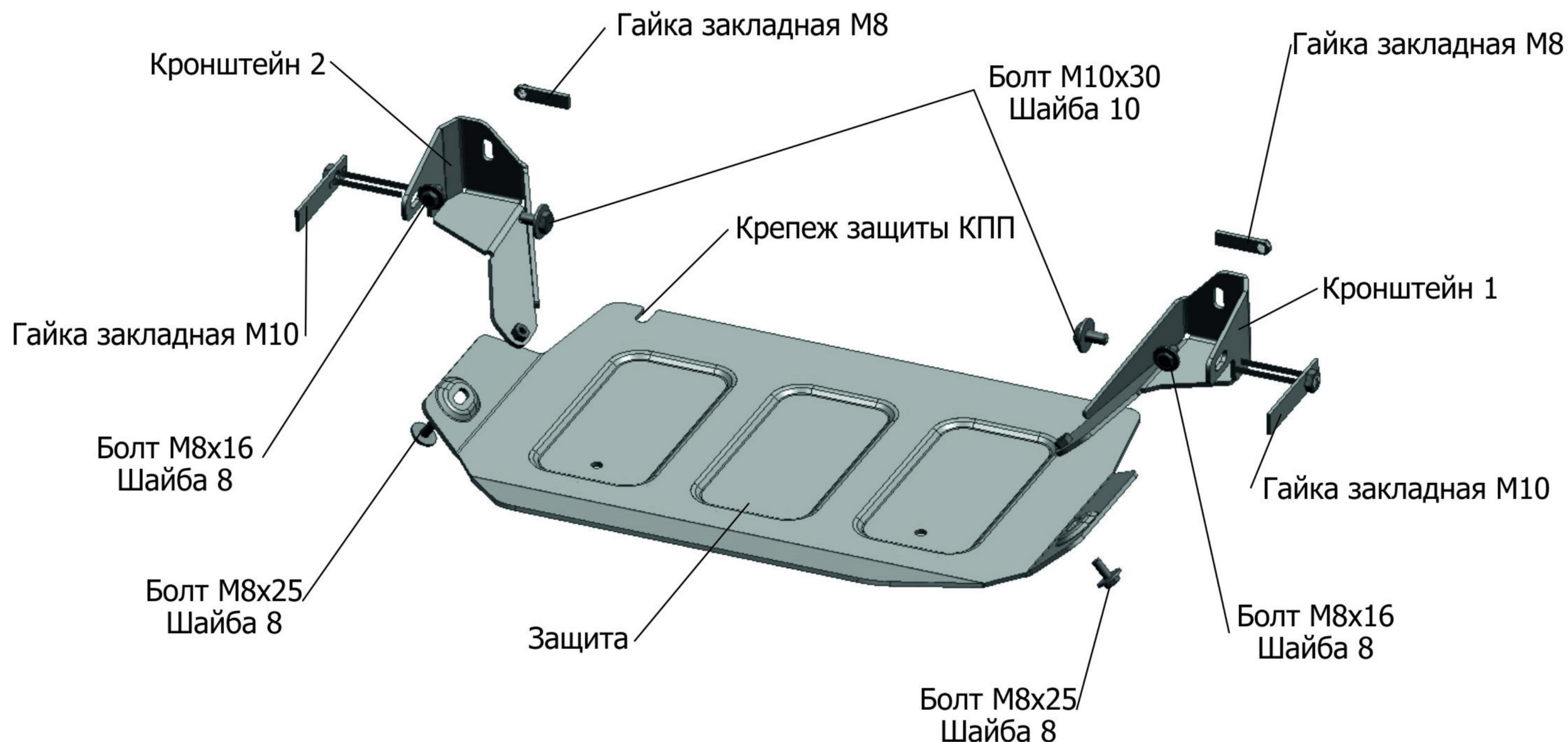

Инструкция по установке:

- Ослабить крепеж (А) защиты.
- Установить закладные гайки М8 над отверстием (Б) и закладные гайки М10 в отверстие (В).
- Закрепить кронштейн 1 и кронштейн 2 болтами М8х16 к закладным гайкам М8 и болтами М10х30 к закладным гайкам М10 соответственно.
- Завести переднюю часть защиты на ослабленный крепеж (А), под защиту КПП.
- Закрепить защиту болтами М8х25 к установленным кронштейнам.
- Все резьбовые соединения затянуть с необходимым усилием. Использование пневмоинструмента запрещено.

Состав изделия:

| Наименование | Кол-во | Момент затяжки |
|---------------------|--------|----------------|
| Болт М8х16 | 2 шт | 24.0 Нм |
| Болт М8х25 | 2 шт | 24.0 Нм |
| Болт М10х30 | 2 шт | 47.0 Нм |
| Шайба 8 | 4 шт | |
| Шайба 10 | 2 шт | |
| Гайка закладная М8 | 2 шт | |
| Гайка закладная М10 | 2 шт | |
| Кронштейн 1 | 1 шт | |
| Кронштейн 2 | 1 шт | |
| Защита | 1 шт | |

Производитель вправе вносить изменения в конструкцию защиты.
Техническая поддержка: supp@rivalauto.com