

**ИНСТРУКЦИЯ ПО УСТАНОВКЕ
ЗАЩИТА ТОПЛИВНОГО БАКА
И ТОПЛИВНОГО ФИЛЬТРА**

**222.5524.1 / 333.5524.1
333.5524.1.6**

| МАРКА | МОДЕЛЬ | ГОД ВЫПУСКА | ОБЪЕМ ДВИГАТЕЛЯ | ТИП КПП | ТИП ПРИВОДА |
|--------|--------|-------------|-----------------|---------|-------------|
| Suzuki | Jimny | 2018- | 1.5 | АКПП | ПОЛНЫЙ |

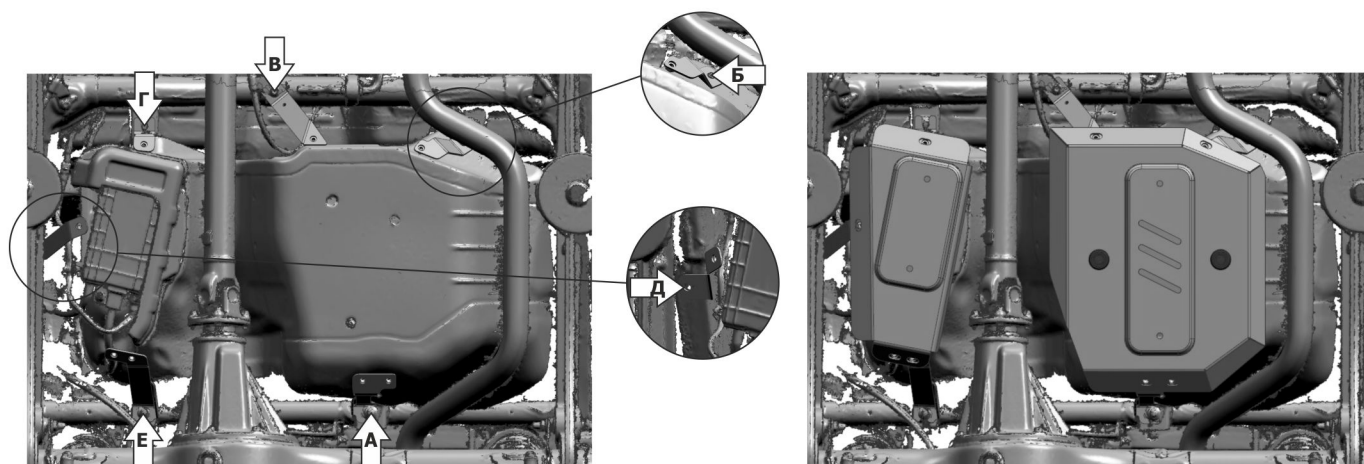
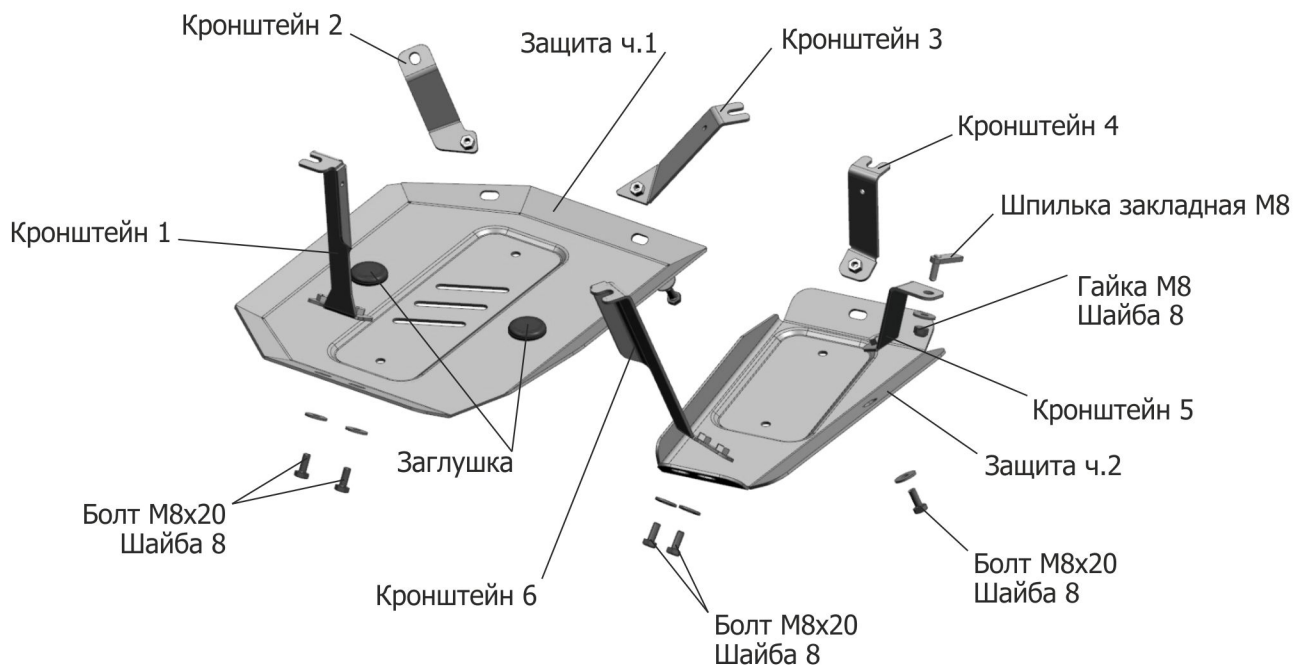

Инструкция по установке:

1. Закрепить кронштейн 1 штатным крепежом (А).
2. Закрепить кронштейн 2 штатным крепежом (Б).
3. Закрепить кронштейн 3 штатным крепежом (В).
4. Закрепить кронштейн 4 штатным крепежом (Г).
5. Установить шпильку закладную в отверстие (Д) и закрепить кронштейн 5 гайкой М8.
6. Закрепить кронштейн 6 штатным крепежом (Е).
7. Закрепить защиту ч.1 к установленным кронштейнам (1,2,3) болтами М8х20.
8. Закрепить защиту ч.2 к установленным кронштейнам (4,5,6) болтами М8х20.
9. Затянуть болты с необходимым усилием.

Состав крепежа:

| Наименование | Кол-во | Момент затяжки |
|----------------------|--------|----------------|
| Болт М8х20 | 8 шт. | 49.0 Нм |
| Гайка М8 | 1 шт. | |
| Шайба 8 | 9 шт. | |
| Шпилька закладная М8 | 1 шт. | |
| Кронштейн 1 | 1 шт. | |
| Кронштейн 2 | 1 шт. | |
| Кронштейн 3 | 1 шт. | |
| Кронштейн 4 | 1 шт. | |
| Кронштейн 5 | 1 шт. | |
| Кронштейн 6 | 1 шт. | |
| Заклушка | 2 шт. | |
| Защита ч.1 | 1 шт. | |
| Защита ч.2 | 1 шт. | |

Производитель вправе вносить изменения в конструкцию защиты.

Техническая поддержка: supp@rivalauto.com