

МАРКА	МОДЕЛЬ	ГОД ВЫПУСКА	ОБЪЕМ ДВИГАТЕЛЯ	ТИП КПП	ТИП ПРИВОДА
Audi	A8	2017-	V-3.0i	АКПП	ПОЛНЫЙ

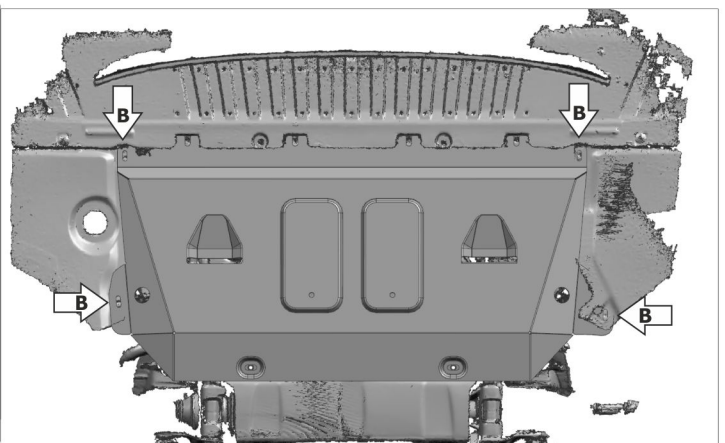
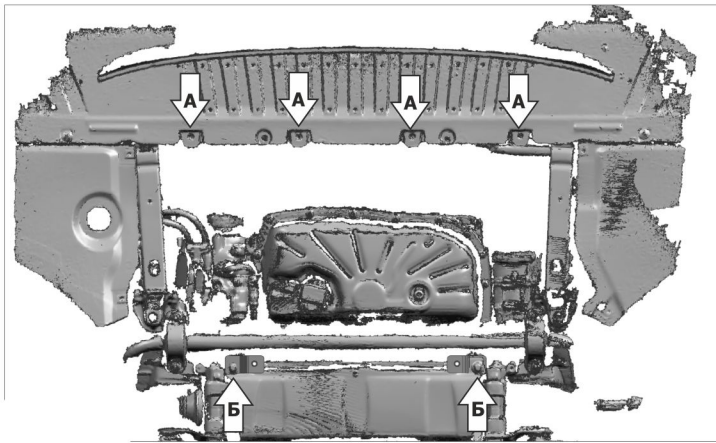
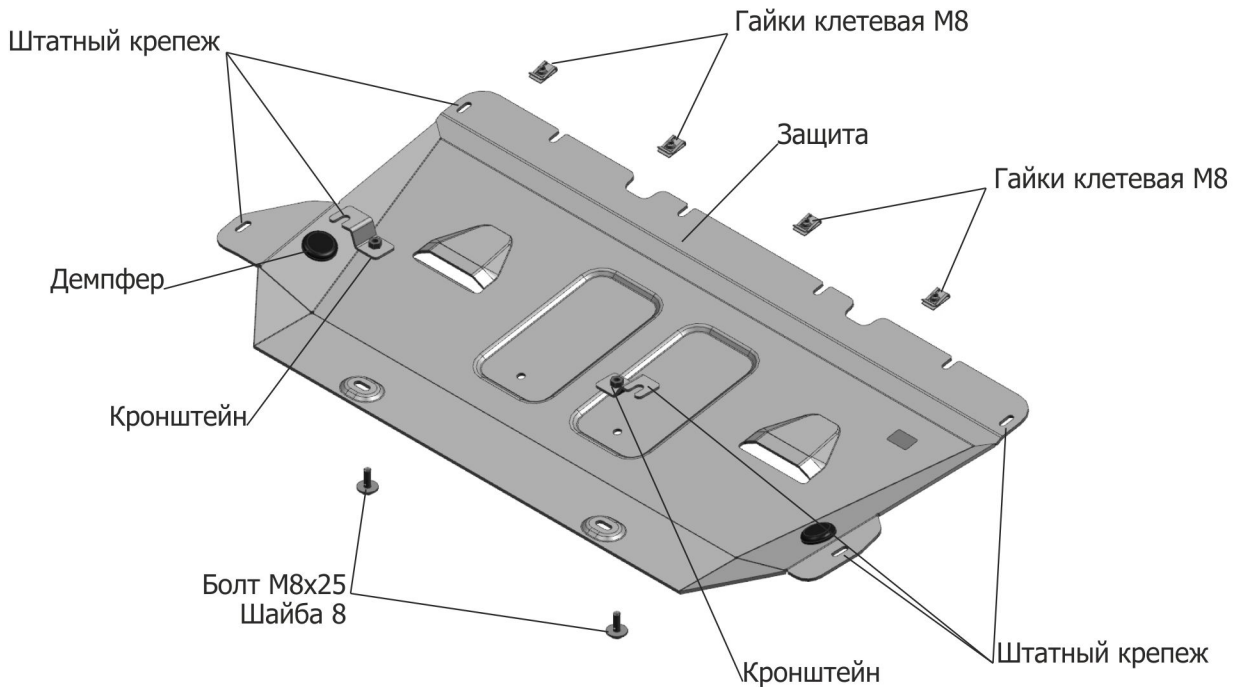

Инструкция по установке:

1. Снять штатный пыльник двигателя.
2. Заменить штатный крепеж на гайки клетевые М8 в отверстиях (А) и вкрутить болты М8х25 на 2-3 оборота.
3. Ослабить штатный крепеж(Б) и закрепить кронштейны.
4. Установить защиту: переднюю часть завести на установленные болты М8х25, заднюю часть закрепить болтами М8х25 к кронштейнам.
5. Закрепить боковые пыльники к отверстиям в защите(В) штатным крепежом.
6. Затянуть болты с необходимым усилием

Состав изделия:

Наименование	Кол-во	Момент затяжки
Болт М8х25	6 шт.	24.0 Нм
Шайба 8	6 шт.	
Защита	1 шт.	
Кронштейны	2 шт.	
Гайка клетевая М8	4 шт.	
Демпфер	2 шт.	

МАРКА	МОДЕЛЬ	ГОД ВЫПУСКА	ОБЪЕМ ДВИГАТЕЛЯ	ТИП КПП	ТИП ПРИВОДА
Audi	A8	2017-	V-3.0i	АКПП	ПОЛНЫЙ

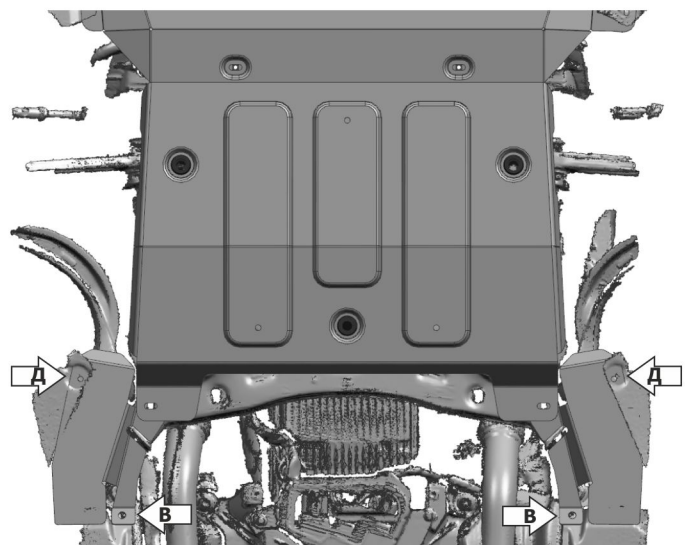
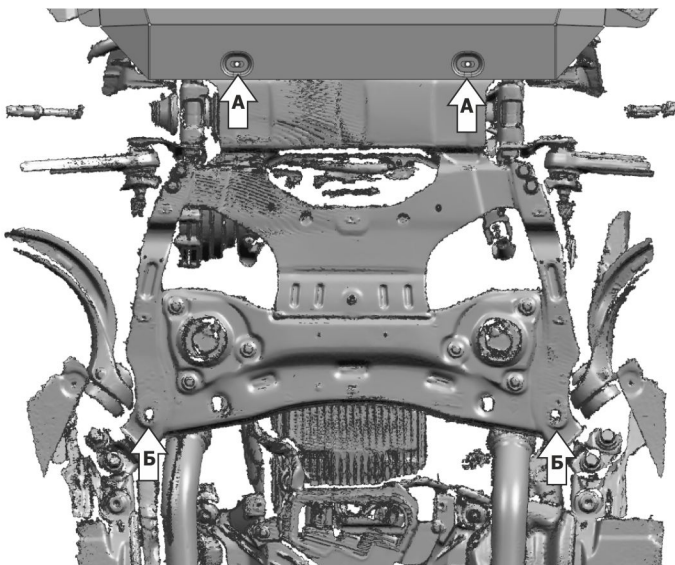
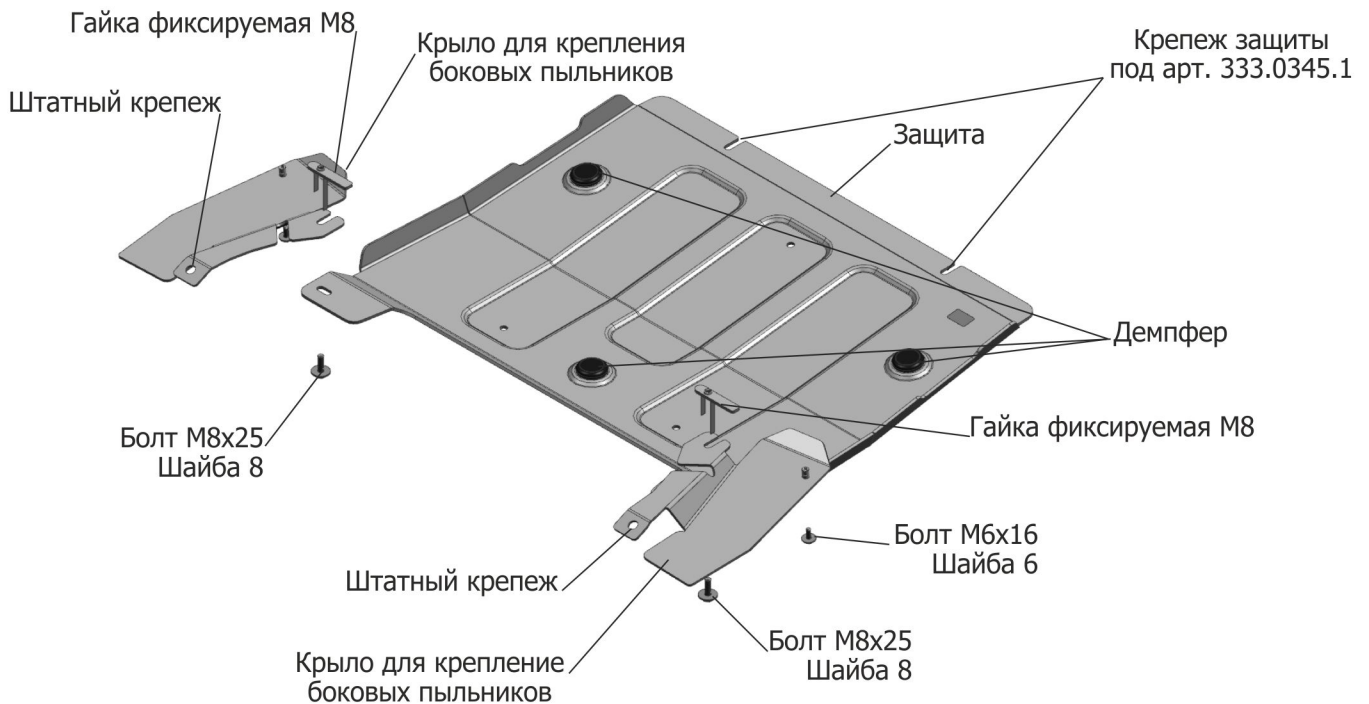

Инструкция по установке:

1. Ослабить переднее крепление защиты 333.0345.1.
2. Установить гайки фиксируемые М8 в отверстия (Б).
3. Установить защиту: переднюю часть завести под защиту картера ч.1 на установленные болты М8х25, заднюю часть закрепить болтами М8х25 к гайкам фиксируемым М8.
4. Закрепить крепление пыльников: завести открытым пазом под защиту картера ч.2, к креплению (В) закрепить штатным крепежом.
5. Закрепить боковые пыльники к отверстию (Д) болтом М6х16.
6. Затянуть болты с необходимым усилием.

Состав изделия:

Наименование	Кол-во	Момент затяжки
Болт М6х16	2 шт.	9.8 Нм
Болт М8х25	2 шт.	24.0 Нм
Шайба 6	2 шт.	
Шайба 8	2 шт.	
Защита	1 шт.	
Гайка фиксируемая М8	2 шт.	
Демпфер	3 шт.	
Крыло для крепление боковых пыльников	2 шт.	

МАРКА	МОДЕЛЬ	ГОД ВЫПУСКА	ОБЪЕМ ДВИГАТЕЛЯ	ТИП КПП	ТИП ПРИВОДА
Audi	A8	2017-	V-3.0i	АКПП	ПОЛНЫЙ

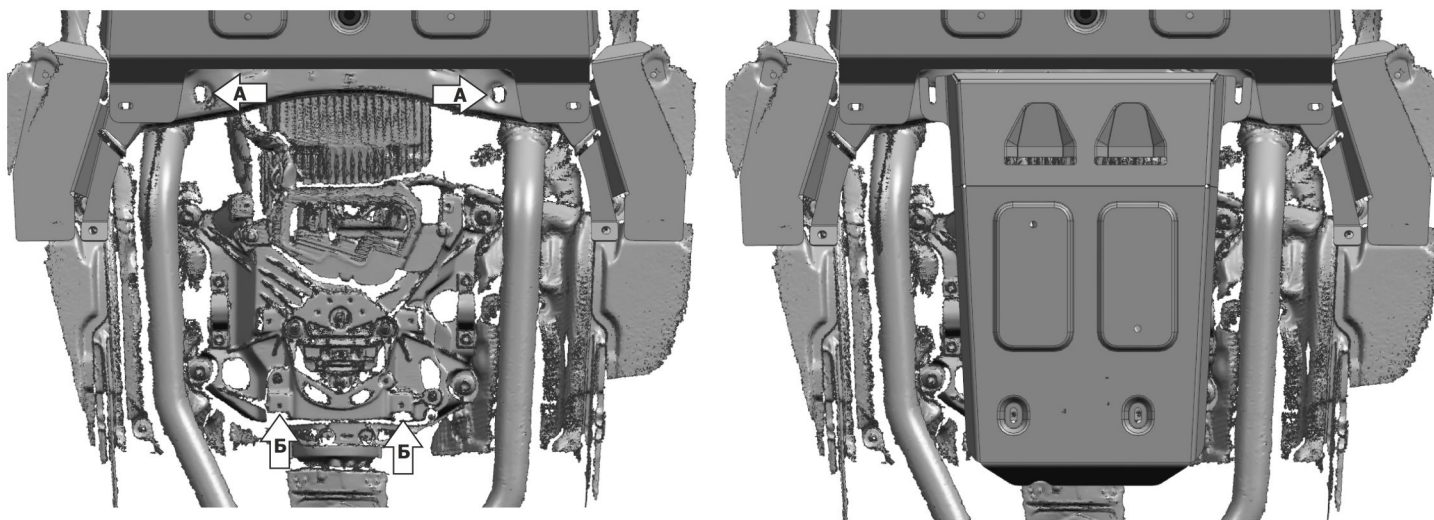
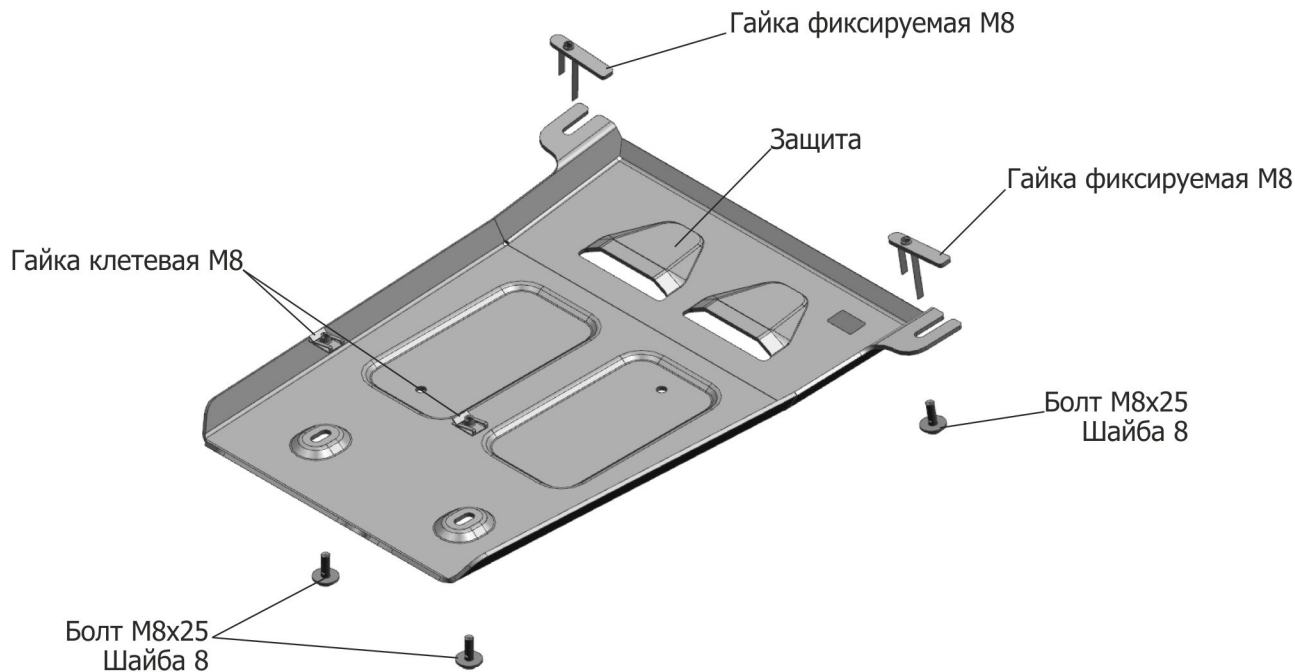

Инструкция по установке:

1. Установить гайки фиксируемые М8 в отверстия (А) и вкрутить болты М8х25 на 2-3 оборота
2. Установить над отверстиями (Б) гайки клетевые М8.
3. Установить защиту: переднюю часть завести на установленные болты М8х25, заднюю часть закрепить болтами М8х25 к отверстиям (Б).
4. Затянуть болты с необходимым усилием

Состав изделия:

Наименование	Кол-во	Момент затяжки
Болт М8х25	4 шт.	24.0 Нм
Шайба 8	4 шт.	
Защита	1 шт.	
Гайка фиксируемая М8	2 шт.	
Гайка клетевая М8	2 шт.	