

ИНСТРУКЦИЯ ПО УСТАНОВКЕ: ДУГИ КУЗОВА D76 RIVAL R.5716.010.PB

МАРКА	МОДЕЛЬ	ГОД ВЫПУСКА	ОБЪЕМ ДВИГАТЕЛЯ	ТИП КПП	ТИП ПРИВОДА
Toyota	Hilux	2015-	Все	Все	Все

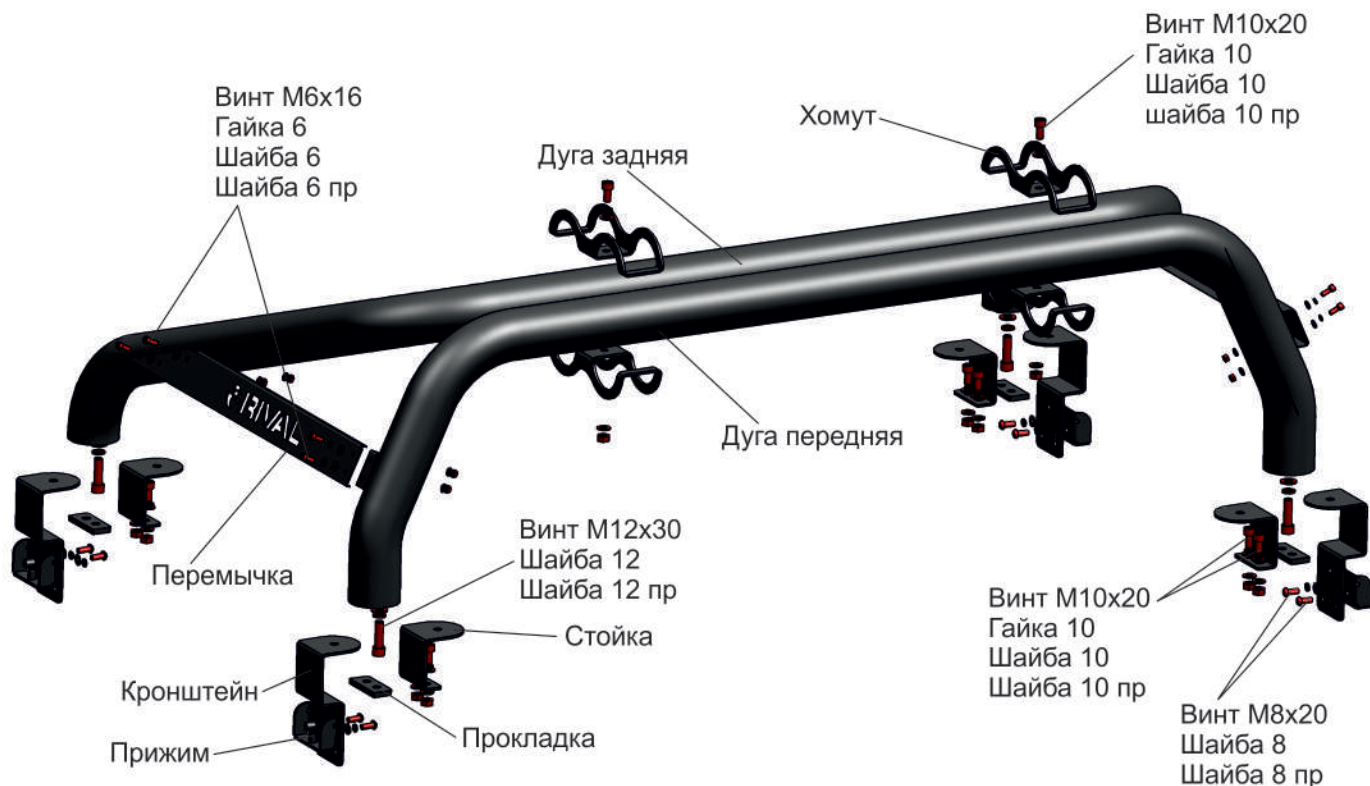

Инструкция по установке:

1. Крепление без сверления кузова:

- 1.1 Соединить кронштейны с дугами при помощи винтов M12x30;
- 1.2 На ровной поверхности скрепить дуги при помощи перемычек с винтами M6x16 и хомутов с винтами M10x20;
- 1.3 Установить дуги на кузов автомобиля, предварительно прикрепить прокладки на места соприкосновения кронштейнов с кузовом;
- 1.4 Закрепить дуги при помощи прижимов и винтов M8x20.
- 1.5 Затянуть все резьбовые соединения.

2. Крепление со сверлением кузова:

- 2.1 Соединить кронштейны с дугами при помощи винтов M12x30;
- 2.2 На ровной поверхности скрепить дуги при помощи перемычек с винтами M6x16 и хомутов с винтами M10x20;
- 2.3 При помощи наклейки-шаблона разместить точки сверления кузова. Рассверлить отверстия диаметром 10-11 мм;
- 2.4 Установить дуги на кузов автомобиля, предварительно приклеить прокладки на места соприкосновения стоек с кузовом;
- 2.5 Закрепить дуги при помощи винтов M10x20 в предварительно рассверленные отверстия.
- 2.6 Затянуть все резьбовые соединения.

Рекомендации по установке:

1. Не рекомендуется использование пневмоинструмента;
2. Не рекомендуется использование агрессивных химических веществ при мойке.

Состав крепежа:

Наименование	Кол-во	Момент затяжки
Винт M12x30	4 шт	81.0 Нм
Винт M10x20	10 шт	47.0 Нм
Винт M8x20	8 шт	24.0 Нм
Винт 6x16	8 шт	9.8 Нм
Шайба 12	4 шт	
Шайба 12 пр	4 шт	
Шайба 10	20 шт	
Шайба 10 пр	10 шт	
Шайба 8	8 шт	
Шайба 8 пр	8 шт	
Шайба 6	16 шт	
Шайба 6 пр	8 шт	
Гайка 10	10 шт	
Гайка 6	8 шт	
Прижим	4 шт	
Хомут	4 шт	
Стойка	4 шт	
Кронштейн	4 шт	
Прокладка	4 шт	
Перемычка	2 шт	
Наклейка-шаблон	2 шт	